

機上計測における工作機械の空間誤差を補正するシステム

「Smart6 スマートシックス出張サービス」を11月15日から開始

世界各地から主に工業・産業用機械部品や各種ツール・ソフトウェアを輸入販売する株式会社キャプテンインダストリーズ(東京本社：東京都江戸川区、代表取締役社長：山下 宏)は、特許取得済みで機上計測における工作機械の空間誤差(6項目)を補正するシステム「Smart6 スマートシックス」を自在に使いこなせるよう現地に赴いてサポートする「Smart6 スマートシックス出張サービス」を2021年11月15日(月)から開始いたします。

●Smart6 スマートシックス出張サービス <https://www.capind.co.jp/product/detail.php?id=221>

機上計測は測定時に機械の空間誤差の影響を受けてしまいます。Smart6 スマートシックスは、NCゲージを使用しマスターゲージを測定することでこの誤差を簡単に補正でき、より正確な計測結果を得ることができるシステムです。

本サービスの対象は、NCゲージをご使用いただいているお客様限定です。追加モジュールとして「Smart6 スマートシックス」ソフトウェアをご購入いただくお客様に対して、当社からマスターゲージを持ち込み空間誤差の測定、パラメータ生成、NCゲージへの反映までをさせていただくサービスです。

* Smart6 スマートシックスはNCゲージでの計測のための空間誤差補正システムで、工作機械そのものの空間誤差を補正するものではありません。

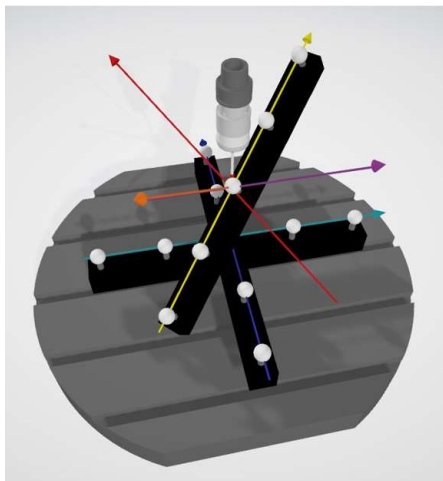

SMART6 計測イメージ

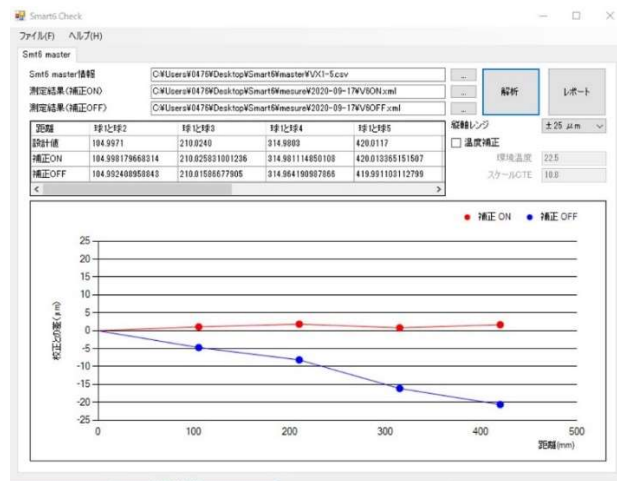

SMART6 GUI 例

■サービス開始日：2021年11月15日(月)から受付開始

■販売目標：本年度100システム

■価格(税込)：初年度1,078,000円

(ソフトウェア：¥660,000円+出張サービスサポート費：¥418,000円)

翌年から年1回の出張サービスサポート費(¥418,000円)が必要です。